

请妥善保管

含保修卡



WG3/WG3S

使用说明书

Manual

使用前请仔细阅读本说明书

Please read the manual before using it

【前言】

尊敬的客户：

首先非常感谢您选择 Westinghouse 旗下产品。西屋致力于为您提供值得信赖的智能锁产品，为您的生活创造便利。

本手册的用途在于帮助您正确地使用 Westinghouse 旗下智能锁产品，在安装和第一次使用本产品前，请您务必先仔细阅读本手册。本手册中所提供图形、图标，仅用于解释和说明的目的，因不同门的特殊性，可能与实际产品有些差异。另外，产品实际规格和配置可能会根据需求不时变更，如与本手册内容有所不同，请以实际产品为准。

在正式安装和使用前请完整阅读并理解本手册内容，并按本手册指引安装产品，若因未按照本手册指引安装和使用，导致的直接或者间接的产品问题，及其他危害和损失，我公司概不负责，对于您在安装和使用过程中遇见的任何问题，请您随时与当地经销商或者厂家联系。

【目录】

- 一、产品图解
- 二、性能参数
- 三、操作指南
- 四、APP操作（适用于WG3S）
- 五、安装指南
- 六、常见问题解答
- 七、产品保修卡

一、产品图解

1.1 面板图解

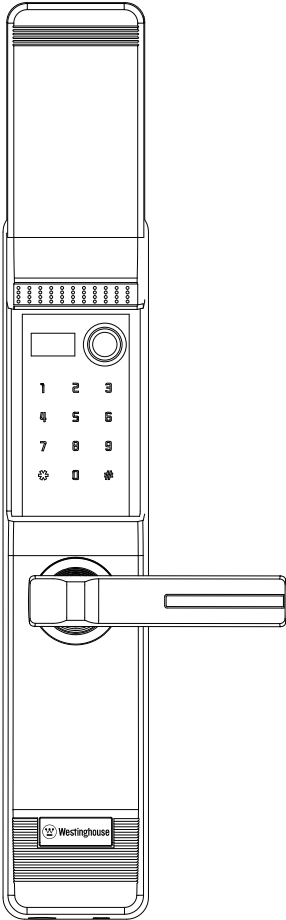

前面板

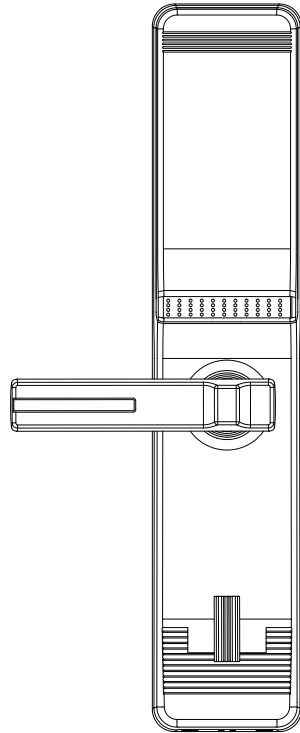

后面板

1.2 前面板功能键

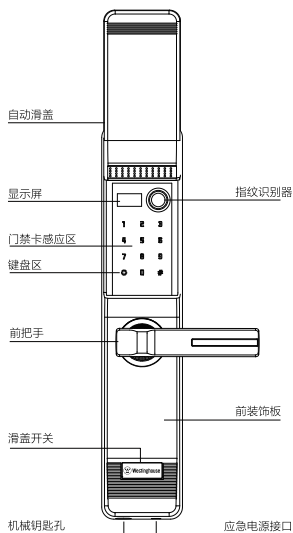

1.3 后面板功能键

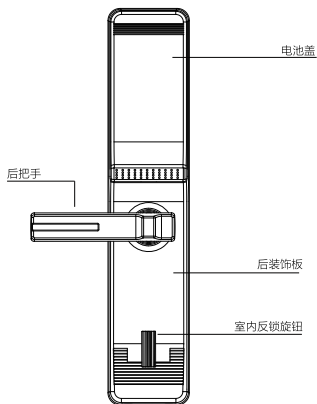

1.4 键盘区设置键

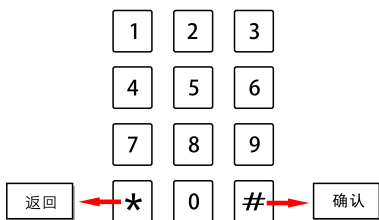

目录菜单操作方法：

*: 返回 (退出) #: 确认

1.5 系统导航菜单

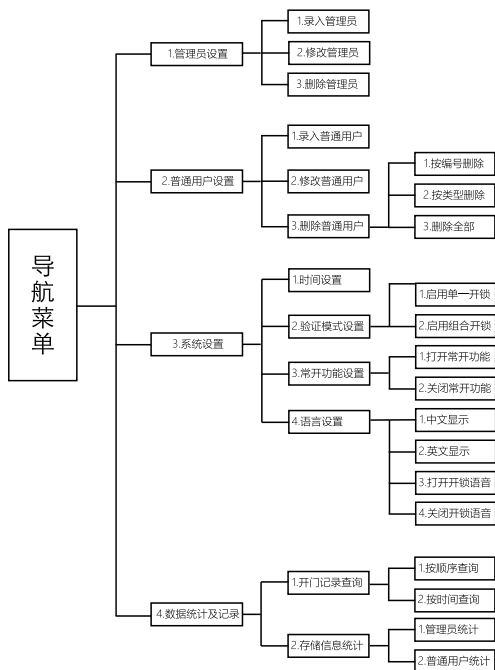

二、性能参数

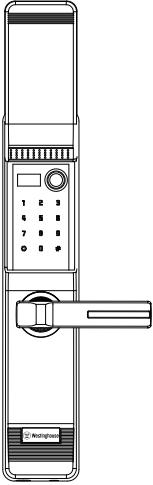

1. 触摸下方滑盖开关，滑盖自动开启，唤醒系统开机；
2. 先按【*】键，再按【#】键，管理员开始验证，成功后直接进入导航菜单（管理员验证可以使用指纹/密码/卡，初始状态下管理员信息为密码：123456）。

技术参数

序号	类别	项目	技术特征描述
1	开锁	开锁方式	指纹、密码、门禁卡、钥匙、微信小程序
2		开锁密钥数量	300（指纹/密码/卡片动态分配）前10用户为管理员
3	电源	电源供应	4节5号碱性干电池
4		续航时间	约12个月
5		报警电压	4.8V（报警后仍然可开门100次以上）
6		应急电源	5V充电宝（移动电源）Micro-USB接口输入
7	功耗	静态电流	≤45uA
8		动态电流	< 200mA
9	辅助功能	开门记录	1000条
10	指纹识别器	工作温度	-30°C~70°C
11		相对湿度	40%~85%RH
12		拒真率（FRR）	≤1%
13		认假率（FAR）	≤0.001%
14		指纹传感器	国安级活体半导体指纹头、第三代射频技术

三、操作指南

1、初始化操作

- 初始化状态下，管理员信息为密码：【123456】。长按后面板上初始化按键5秒，屏幕显示系统初始化，输入确认码【000】，按【#】键确认，此时等待初始化。如提示初始化失败，请重复操作一次，提示初始化成功即可。

注：初始化操作仅对用户的开锁数据做清除操作，对系统设置中的时间、开锁方式等不做更改。



2、管理员/用户设置

2.1 新增管理员

1. 按【*】【#】进入导航菜单
语音：请输入管理员信息
显示：管理模式：请输入管理员信息
2. 输入管理员信息（初始状态下管理员密码：【123456】），即可进入功能管理
语音：请按数字选择操作
显示：1管理员设置 2普通用户设置 3系统设置 4数据统计及记录
3. 选择1管理员设置
语音：请按数字选择操作
显示：1录入管理员 2修改管理员 3删除管理员
4. 选择1录入管理员
语音：请输入录入编号
显示：请输入录入编号00X（范围：001~009）
5. 按【#】录入指纹/密码/卡（按【*】号键可选择返回；按【#】号可选择确认）

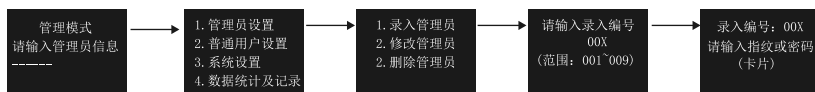

2.2 修改管理员信息

1. 按【*】【#】进入导航菜单
语音：请输入管理员信息
显示：管理模式：请输入管理员信息
2. 输入管理员信息
语音：请按数字选择操作
显示：1管理员设置 2普通用户设置 3系统设置 4数据统计及记录

3. 选择1管理员设置

语音：请按数字选择操作

显示：1录入管理员 2修改管理员 3删除管理员

4. 选择2修改管理员

语音：请输入修改编号

显示：请输入修改编号00X (范围：001~009)

5. 按【#】修改指纹/密码/卡 (按【*】号键可选择返回；按【#】号可选择确认)

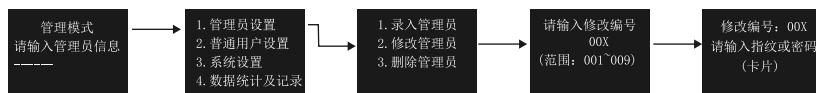

2.3 删除管理员

1. 按【*】【#】进入导航菜单

语音：请输入管理员信息

显示：管理模式：请输入管理员信息

2. 输入管理员信息

语音：请按数字选择操作

显示：1管理员设置 2普通用户设置 3系统设置 4数据统计及记录

3. 选择1管理员设置

语音：请按数字选择操作

显示：1录入管理员 2修改管理员 3删除管理员

4. 选择3删除管理员

语音：请输入删除编号

显示：请输入删除编号00X (范围：001~009)

5. 按【#】即可删除该指纹/密码/卡 (按【*】号键可选择返回；按【#】号可选择确认)



2.4 录入/修改普通用户

1. 按【*】【#】进入导航菜单

语音：请输入管理员信息

显示：管理模式：请输入管理员信息

2. 输入管理员信息

语音：请按数字选择操作

显示：1管理员设置 2普通用户设置 3系统设置 4数据统计及记录

3. 选择2普通用户设置

语音：请按数字选择操作

显示：1录入普通用户 2修改普通用户 3删除普通用户

4. 选择1录入普通用户

语音：请输入录入编号

显示：请输入录入编号00X（范围：010~300）

5. 按【#】即可录入指纹/密码/卡（按【*】号键可选择返回；按【#】号可选择确认）

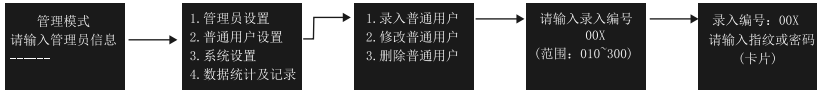

6. 修改普通用户亦可按此流程根据语音和显示屏选择操作

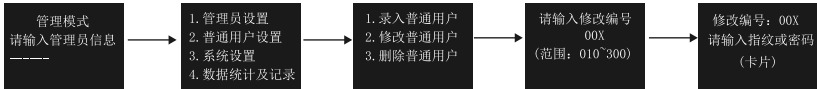

2.5 删除普通用户

1. 按【*】【#】进入导航菜单

语音：请输入管理员信息

显示：管理模式：请输入管理员信息

2. 输入管理员信息

语音：请按数字选择操作

显示：1管理员设置 2普通用户设置 3系统设置 4数据统计及记录

3. 选择2普通用户设置

语音：请按数字选择操作

显示：1录入普通用户 2修改普通用户 3删除普通用户

4. 选择3删除普通用户

语音：1按编号删除 2按类型删除 3删除全部

显示：1按编号删除 2按类型删除 3删除全部

5. 选择1按编号删除，此时输入需要删除的编号，按【#】号键确认；
选择2按类型删除，进入下一级菜单，可选择删除全部用户指纹/密码/卡；
选择3删除全部，此时系统将会清空用户的所有开门指纹/卡/密码。

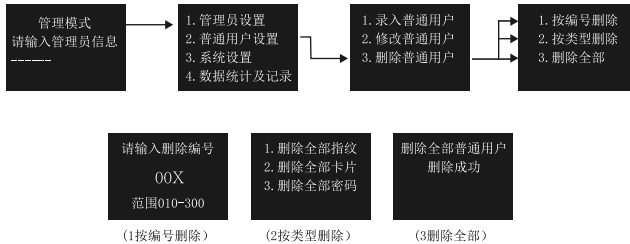

3、系统设置

3.1 时间设置

1. 按【*】【#】进入导航菜单

语音：请输入管理员信息

显示：管理模式：请输入管理员信息

2. 输入管理员信息

语音：请按数字选择操作

显示：1管理员设置 2普通用户设置 3系统设置 4数据统计及记录

3. 选择3系统设置

语音：无

显示：1时间设置 2验证模式设置 3常开功能设置 4语言设置

4. 选择1时间设置

语音：无

显示：请输入时间

5. 输入当前的时间，【*】号键做退格用，按【#】号键确认。



3.2 单一开锁/组合开锁设置

1. 按【*】【#】进入导航菜单

语音：请输入管理员信息

显示：管理模式：请输入管理员信息

2. 输入管理员信息

语音：请按数字选择操作

显示：1管理员设置 2普通用户设置 3系统设置 4数据统计及记录

3. 选择3系统设置

语音：无

显示：1时间设置 2验证模式设置 3常开功能设置 4语言设置

4. 选择2验证模式设置

语音：无

显示：1启用单一开锁 2启用组合开锁

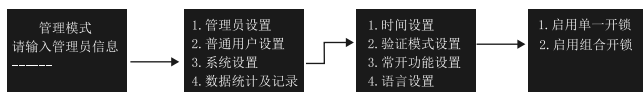

3.3 常开功能设置

1. 按【*】【#】 进入导航菜单

语音：请输入管理员信息

显示：管理模式：请输入管理员信息

2. 输入管理员信息

语音：请按数字选择操作

显示：1管理员设置 2普通用户设置 3系统设置 4数据统计及记录

3. 选择3系统设置

语音：无

显示：1时间设置 2验证模式设置 3常开功能设置 4语言设置

4. 选择3常开模式设置

语音：无

显示：1打开常开功能 2关闭常开功能

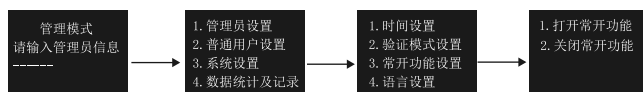

注：常开模式打开后，每次开锁即可进入常开状态。若要关闭常开，需进入导航菜单后，关闭此功能

3.4 语言设置

1. 按【*】【#】 进入导航菜单

语音：请输入管理员信息

显示：管理模式：请输入管理员信息

2. 输入管理员信息

语音：请按数字选择操作

显示：1管理员设置 2普通用户设置 3系统设置 4数据统计及记录

3. 选择3系统设置

语音：无

显示：1时间设置 2验证模式设置 3常开功能设置 4语言设置

4. 选择4语言设置

语音：无

显示：1中文显示 2英文显示 3打开开锁语音 4关闭开锁语音

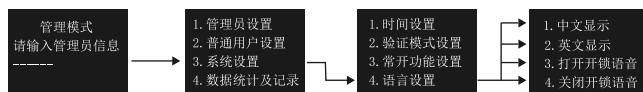

4、数据统计及记录

4.1 开门记录查询

1. 按【*】【#】进入导航菜单
语音：请输入管理员信息
显示：管理模式：请输入管理员信息
2. 输入管理员信息
语音：请按数字选择操作
显示：1管理员设置 2普通用户设置 3系统设置 4数据统计及记录
3. 选择4数据统计及记录
语音：无
显示：1开门记录查询 2存储信息统计
4. 选择1开门记录查询
语音：无
显示：1按顺序查询 2按时间查询
5. 选择1按顺序查询，显示为最近一次开锁记录
选择2按时间查询，显示为当天最近一次开锁记录
(按2选择上一条，按8选择下一条)

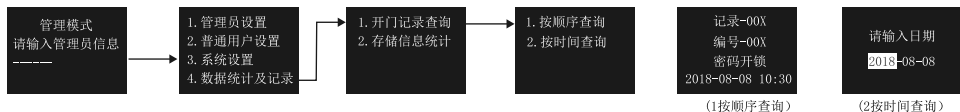

注：记录存量数为256条，记录号由001到256，记满后从001号开始重新覆盖保存。

4.1 存储信息统计

1. 按【*】【#】进入导航菜单
语音：请输入管理员信息
显示：管理模式：请输入管理员信息
2. 输入管理员信息
语音：请按数字选择操作
显示：1管理员设置 2普通用户设置 3系统设置 4数据统计及记录
3. 选择4数据统计及记录
语音：无
显示：1开门记录查询 2存储信息统计
4. 选择2存储信息统计
语音：无
显示：1管理员统计 2普通用户统计
4. 选择1查看管理员统计，选择2查看普通用户统计

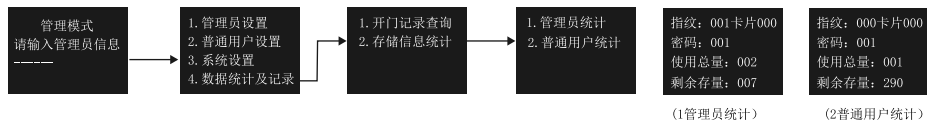

5、虚位密码

密码开锁时，按如下方式输入密码：xxx密码xxx，即在密码前后增加一些无关码，然后按#确认。（密码必须包含在所输入的内容中）

6、低电压提示

电池电压低于4.8V后，每次开锁都会自动报警，报警后门锁可开锁200次，超过次数后每次开锁延时5秒，务必在开锁次数前更换电池。

7、外接电源

当内部电池耗尽无法开锁时，可用Micro-USB接口的充电宝应急开锁。

8、试开锁报警

当输入解锁错误次数连续超过设定，再次输入系统会报警并锁定3分钟，3分钟后系统会自动解锁。

9、临时密码使用

9.1 查找临时密码小程序

1. 打开微信-搜索-小程序
2. 点击搜索-输入“sweethome”，此图
标即是  ；



← 输入管理员密码

← 点击“获取临时密码”

9.2 使用sweethome智能门锁临时密码生成器

1. 要求：A 锁具第一组管理员必须是密码；
B 锁具时间设置必须跟手机时间一致。
2. 具体使用如右图。



← 复制一代密码，使用此临时密码在10分钟内可开锁一次

四、APP操作 (适用于WG3S)

1、APP设置

1.1 在各应用市场搜索“慧享家”即可下载



1.2 进入APP后, 根据提示注册与登陆

1. 手机号登陆, 输入您的手机号码, 输入完毕后点击“获取验证码”, 收到短信验证码并输入后, 点击“登陆”, 系统自动判断当前的国家 / 地区, 您也可以手动选择国家 / 地区;
2. 第三方社交账号登陆, 如果您的手机已安装 QQ, 点击“QQ 登陆“, 经过授权页面后, 即可成功登陆;
3. 邮箱登陆, 点击“邮箱登陆 “—” 还没有账号去注册 > “注册成功后, 即可使用邮箱登陆。



1.3 绑定设备

1. 首先将手机连接上需要连接的 WIFI (注: 双频路由器需选择 2.4G 频段, 暂不支持 5G 频段);
2. 登陆成功后, 点击主页面的“添加联网设备“, 在门锁选项中选择“非蓝牙智能锁”中的“WI-FI 锁“系列;

3. 输入当前连接 WIFI 的密码（可点击显示密码，显示 / 隐藏 密码），输入后点击“下一步”；
4. 跳转页面后，页面提示长按门锁设置键，保持 5 秒左右，等听到“初始化成功”即重置成功，此时，长按门锁后面板电池仓上方的设置按键，保持 5 秒，锁具屏幕显示“系统初始化，请输入确认码”，此时输入“000”按 # 号键确认，此时屏幕显示正在初始化，键盘 * 号键闪烁，三秒钟后，语音提示“初始化成功”，确认操作后，在 APP 页面选择“已确认上述操作”，点击“下一步”；
5. 跳转页面后，页面提示“短按门锁设置键，进入配网模式”，此时再将锁具设置键短按一下，锁具提示“请输入管理员信息”，听到提示后在 APP 页面选择“已确认上述操作”，点击“下一步”；
6. 跳转页面后，页面提示“请将手机连接到 HXJIOT-WIFILOCK-000-XXXX 后返回慧享家 APP”，此时点击页面上的”去设置 WI-FI”，跳转至手机 WIFI 页面，刷新网络，选择 HXJIOT-WIFILOCK-000-XXXX 网络，连接成功后，返回慧享家 APP；
7. 返回 APP 后，自动开始绑定设备，此时将手机和路由器尽量靠近门锁，绑定成功后，锁具提示“操作成功”，APP 自动跳转到设备名称页面，可为门锁修改设备名称，不修改可直接点击“完成”跳过，此时，门锁配网已完成；
8. 最后将门锁录入管理员信息等（详细设置参照产品使用说明书）。

添加设备





设备配网

2、APP使用

2.1 APP主页面



2.2 远程开锁

将锁具保持唤醒状态（升上滑盖即可），在 APP 主页面点击“开锁”，在弹出的页面输入自己的密码信息，点击确定即可完成远程开锁，同时如果手机具有指纹功能，可在“更多”中打开“手机指纹开锁”，输入锁具密码信息后，功能开启，点击开锁时，在手机端验证指纹即可开锁。

2.3 编辑用户信息

锁具端录入管理员和普通用户信息后，可在 APP 页面中点击“用户”，点击对应编号进行编辑（例如用户中的 1 号，对应锁具中录入的管理员 001,APP 中的 10 号对应锁具中录入的普通用户 010），可编辑用户昵称与头像等。

2.4 远程添加钥匙

在 APP 用户页面,点击“+ 添加钥匙”,可选择添加“密码钥匙”或者“指纹 / 卡片”,点击“密码钥匙”,输入门锁管理员密码与新密码,点击完成,锁具响应后即可添加完成,点击添加“指纹 / 卡片”,输入门锁管理员密码后,指纹 / 卡片需在门锁上录入(注:通过 APP 添加的密码 / 指纹 / 卡片,均为普通用户,无法添加管理员)。

2.5 临时授权

在用户页面,选择“临时授权”项,输入管理员密码,与临时密码,可选择临时密码的有效次数及有效时效,输入完成后点击“保存”,锁具端响应后可选择将 APP 生成的临时密码以短信形式发给他人或者复制粘贴发给他人。

2.6 APP用户添加

在用户页面,选择“APP 用户”项,可以选择添加其他 APP 用户,点击“+ 添加锁用户,选择“+ 添加家庭成员”,可在通讯录中邀请通讯录成员,被邀请用户手机上必须有下载“慧享家”APP,被邀请方同意后,可设置权限,权限分为“超级管理员,普通用户,观察者”(超级管理员享受 APP 最高操作权限,普通用户能够查看所有开门报警记录及拥有远程开锁的权限,观察者仅能看到所有的开门及报警记录)。

2.7 远程设置双重验证/常开模式

在 APP 主页面的“更多”选项中,选择门锁设置,可在该设置中开启 / 关闭 门锁语音,开启 / 关闭 双重验证 开启 / 关闭 常开模式。

2.8 修改个人信息

在 APP 主页面设置菜单中,选择“个人中心”,可修改头像及昵称等。

2.9 挟持报警

在用户编号设置中,将挟持报警钥匙的开关打开,打开后,每次使用该编号解锁,APP 会受到挟持报警的推送,并伴有警报音,同时会受到来自慧享家的短信报警。

2.10 撬锁报警

门锁配有防撬开关,当锁具被撬时,APP 会受到挟持报警的推送,并伴有警报音,同时会受到来自慧享家的短信报警。

(注:APP端输入WIFI账号密码后,尽快将锁具端进行配网,以免操作超时)

四、安装指南

1 装箱清单

序号	配件名称	数量	序号	配件名称	数量	序号	配件名称	数量
1	前面板(含硅胶垫和底板)	1	5	机械钥匙	2	9	使用说明书	1
2	后面板(含硅胶垫和底板)	1	6	电池	4	10	开孔模板图	1
3	锁体(含扣板、扣盒)	1	7	安装配件包	1	11	合格证	1
4	保修卡	1	8	门禁卡	2	12		

备注：此清单仅供参考，以实际发货为准。

2 开门方向的区分方法

- 1.左内开门：站在室外，面对着门，门的合页在左边，且开门往内推。
- 2.右内开门：站在室外，面对着门，门的合页在右边，且开门往内推。
- 3.左外开门：站在室外，面对着门，门的合页在左边，且开门往外拉。
- 4.右外开门：站在室外，面对着门，门的合页在右边，且开门往外拉。

开门方向示意图

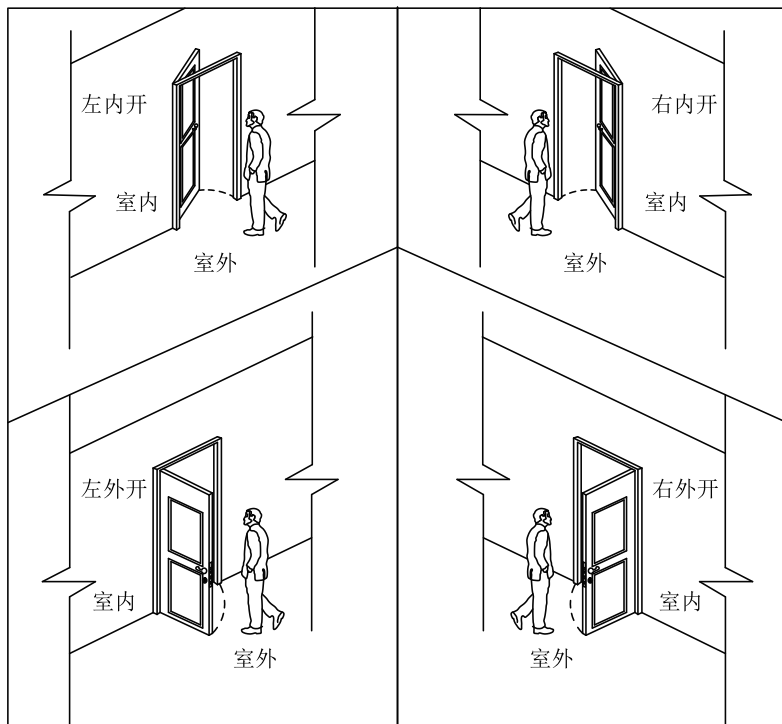

3 锁体斜舌调换方向

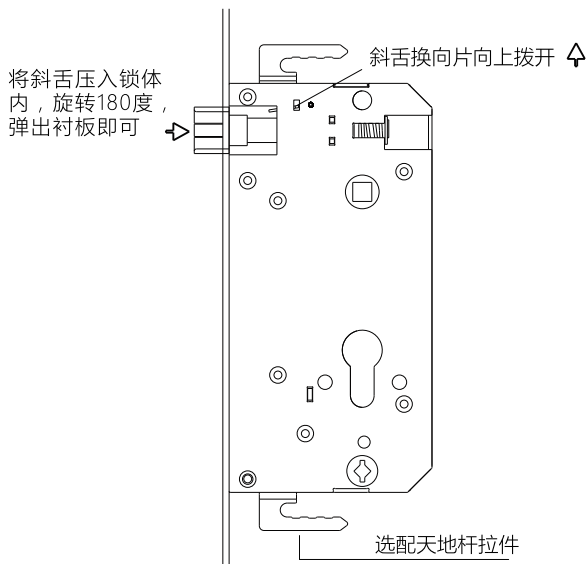

4 将整套锁安装上门

1. 安装锁体

按图示安装锁体并拧紧螺钉。

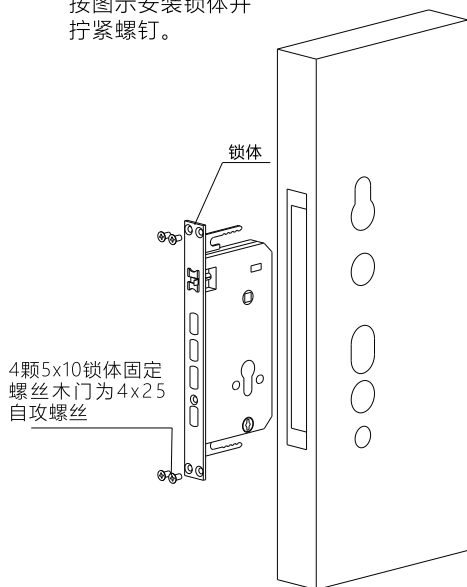

2. 前面板把手换向方法

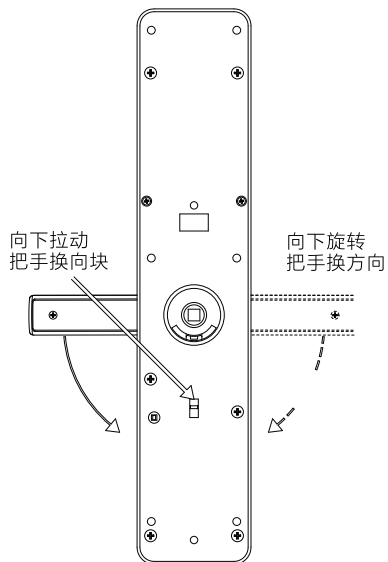

3. 后面板把手换向方法

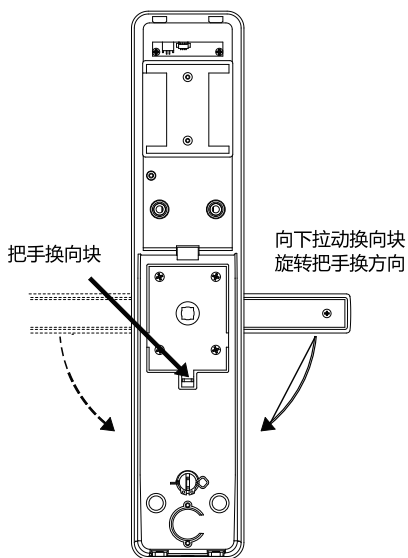

4. 安装前面板上的配件

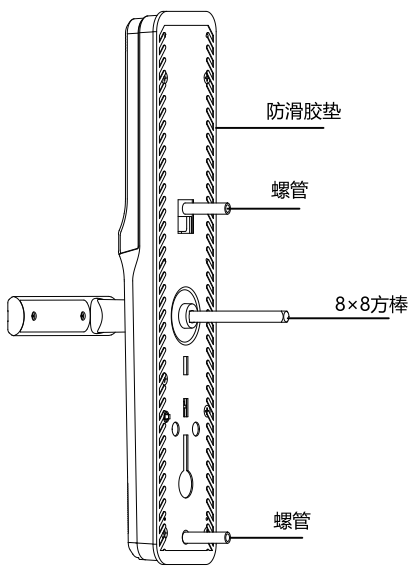

4. 安装前后面板

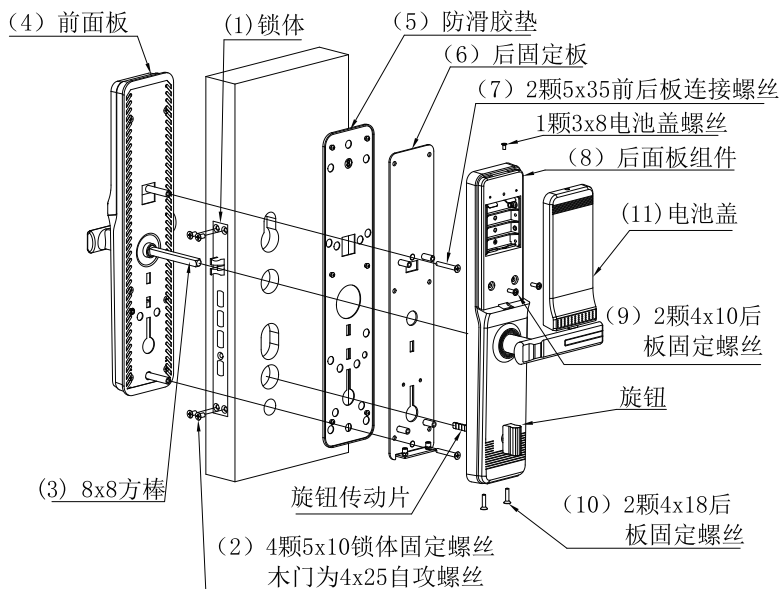

如图：请按顺序开始安装

- ① 在室外，将装好配件的（4）前面板上的方棒，对准已安装好的锁体上的方孔，插入紧贴门上并用手扶住；
- ② 将（5）防滑胶垫套在（6）安装板上，贴在室内门上，用两颗连接螺丝与（4）前面板连接，微拧紧此连接螺丝；
- ③ 微调（4）前面板，用手拉动（3） 8×8 方棒，以使方轴在锁体孔内能前后灵活移动，并同时保证方棒在（6）固定板的圆孔中心（这步非常重要），边调整边拧紧两颗连接螺丝；
- ④ 将（8）后面板组件旋钮传动片插入锁体下方的方孔（如图：旋钮竖直），并将方棒插入后面板上的方孔内，拧上（9）后板固定螺丝，先不要拧紧，再拧上（10）处的后板下方固定螺丝拧紧，再将上面两颗固定螺丝同时拧紧；
- ⑤ 不要关门，检查后把手上提上锁、下压开锁是否顺畅，顺畅后按电池盒上的正负符号装上4节5号碱性电池，再试前把手上提上锁、按指纹后压开锁是否顺畅，顺畅后再盖上（11）电池盖，拧紧电池盖和螺丝。

6. 门扣板、扣盒的安装

如图所示：

先量出锁体上斜舌直边到门外的边缘尺寸A处，再确定门框上门扣板内控到门框台阶处的尺寸比锁体斜舌处加 $\{2\text{mm} (A + 2)\}$ 画线做记号，高度位置以门扣板中心与锁体边条中心对齐即可。

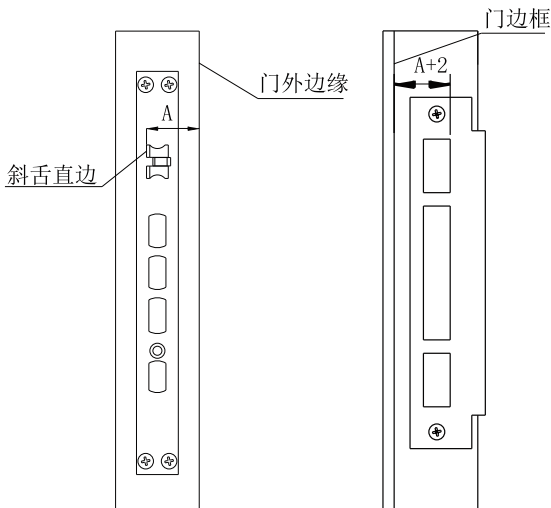

注：为了确保安全，锁装上门后，用户必须进行初始化，按《使用说明书》的流程进行设置，如未设置即任意指纹、密码都能开锁！！！！

门锁常见问题解答

故障现象	可能原因	解决办法
无法开锁 (使用门锁机械钥匙)	① 机械钥匙不正确	使用正确配套的智能锁机械钥匙
	② 锁芯损坏	用其他办法开锁后, 请专业人员检查
验证成功无法开锁	① 门锁安装问题	请专业人员检查
验证指纹开锁时, 智能门锁提示验证失败	① 该指纹为非法指纹	使用有效指纹或改用其他方式开锁
	② 该指纹已经被注销	
	③ 手太干、太湿、太冷	将手指保湿、擦干、保暖后再验证指纹或改用其它方式开锁
	④ 用力过大, 指纹变形	用正确方式重新验证指纹
	⑤ 用力过轻, 指纹没有完全采集	
成功验证有效指纹/密码/卡开锁, 状态正常, 电机不工作, 无法开锁	① 连接线松动	请专业人员检查门锁并更换损坏的零件
	② 电机故障	
智能门锁按键 无反应或禁止操作	① 电池耗尽或正负极装反	用外接电源或采用其他方式开锁后检查电池
	② 连续输入多次错误, 键盘自动锁定	隔3分钟再操作键盘或改用其他方式开锁可解决锁定
	③ 前后锁面板连接线松动	用机械钥匙开锁后, 请专业人员检查
钥匙插拔不灵活	① 钥匙长期未使用, 插拔不太灵活	在钥匙孔内撒些铅笔粉末(石墨), 然后开关几次即可, 切忌向钥匙孔中加入机油润滑

产品保修卡

尊敬的客户：

非常感谢您对西屋安防产品的关心和支持！同时感谢您选择、购买我们的产品！

1、产品自出售之日起（以销售单据为准）整锁保修三年，您在正常使用过程中出现故障，请与本公司或经销商联系，保修时应出示此单。

2、产品均由专业维修人员维修。

3、对于下列原因导致的机器故障不属于免费保修范围：

A 人为因素或使用不当（磕碰、敲击、腐蚀性物体或液体接触锁等）造成的部件损坏。

B 未经我公司许可，自行或非我公司特约维修点维修造成的损坏。

C 保修卡上填写产品或发票与被维修产品不符合或涂改过。

D 产品使用时间超过保修期。

以下内容请销售单位协助用户完整填写

用户姓名：_____ 购买日期：_____

产品型号：_____ 联系电话：_____

以下内容请销售单位完整填写

销售单位：_____ 联系电话：_____

序列号粘贴处



Westinghouse Security Technology (Jiangsu) Co., Ltd.

西屋安防科技（江苏）有限公司

江苏省南京市江宁区双龙大道1698号景枫中心2108室

服务电话：400-878-6998

Ⓜ, WESTINGHOUSE, and INNOVATION YOU CAN BE SURE OF are trademarks of Westinghouse Electric Corporation. Used under license by Westinghouse Security Technology (Jiangsu) CO., Ltd.

Ⓜ, WESTINGHOUSE, 和 INNOVATION YOU CAN BE SURE OF 是西屋电气公司的商标，经西屋安防科技（江苏）有限公司授权使用，保留所有权利。

本使用说明书为2019年第三版（如有更新，请以实物为准）